

FICHE TECHNIQUE TOITURE ET MUR MÉTALLIQUE



DESCRIPTION

Système de revêtement métallique de type architectural (style traditionnel) pour toiture et mur. Le revêtement est profilé sans joint ni fixation apparente selon deux choix de motifs différents : Pannes unies ou pannes nervurées.

Série 1 : Pannes unies

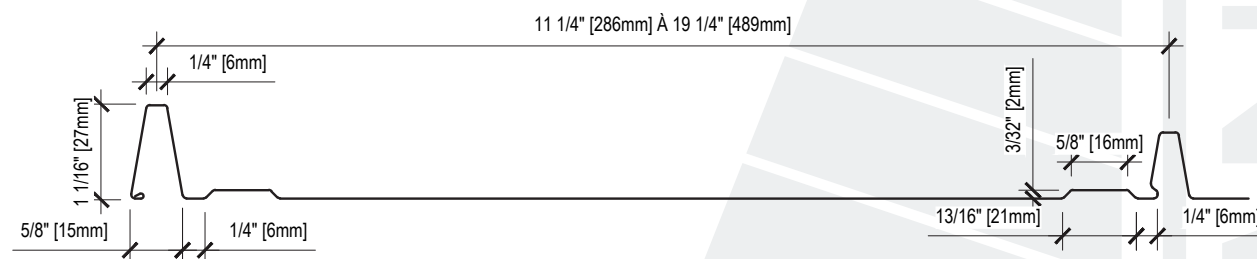

Série 2 : Pannes nervurées

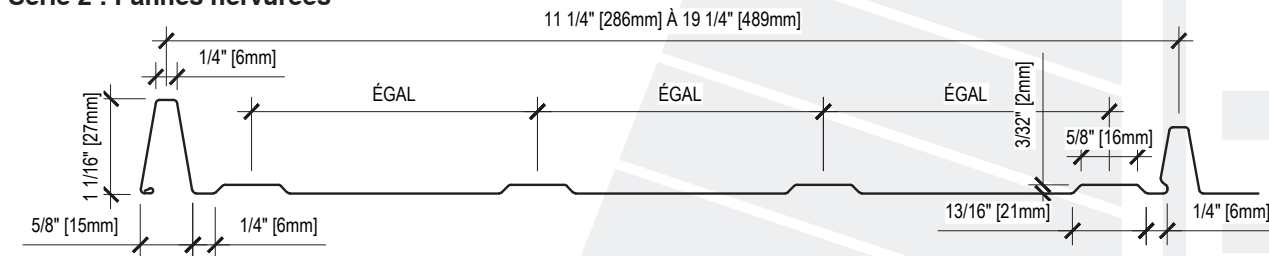

APPLICATION

Chaque panne est ancrée avec des vis appropriées de 25 mm (1 po) à des distances variant entre 600 et 1200 mm (24 et 48 po), le tout adapté selon configuration de la structure. Le bas de la panne est agrafé sur une moulure de départ et le haut de la panne est scellé dans la moulure appropriée. Un côté longitudinal de la panne est pourvu d'une attache intégrée munie d'un espace d'air antisiphon. Un joint de scellant longitudinal est recommandé entre le chevauchement des pannes ainsi qu'au sommet de chacune des pannes.

FICHE TECHNIQUE TOITURE ET MUR MÉTALLIQUE



MATÉRIAUX

Panneau de revêtement en :

- ♦ acier galvanisé, Galvalume^{MD} ou prépeint : calibre 24 ou 26
- ♦ cuivre : 16 oz ou 20 oz

FIXATION

- ♦ Vis recommandée par Vaillancourt pour ce type d'application de type autotaraudeuse d'une longueur de 25 mm (1 po) en acier galvanisé de calibre #10 (4,72 mm ou 0,186 po) avec tête à profil bas style tête de crêpe (pancake) de 11 mm (0,435 po) de diamètre.

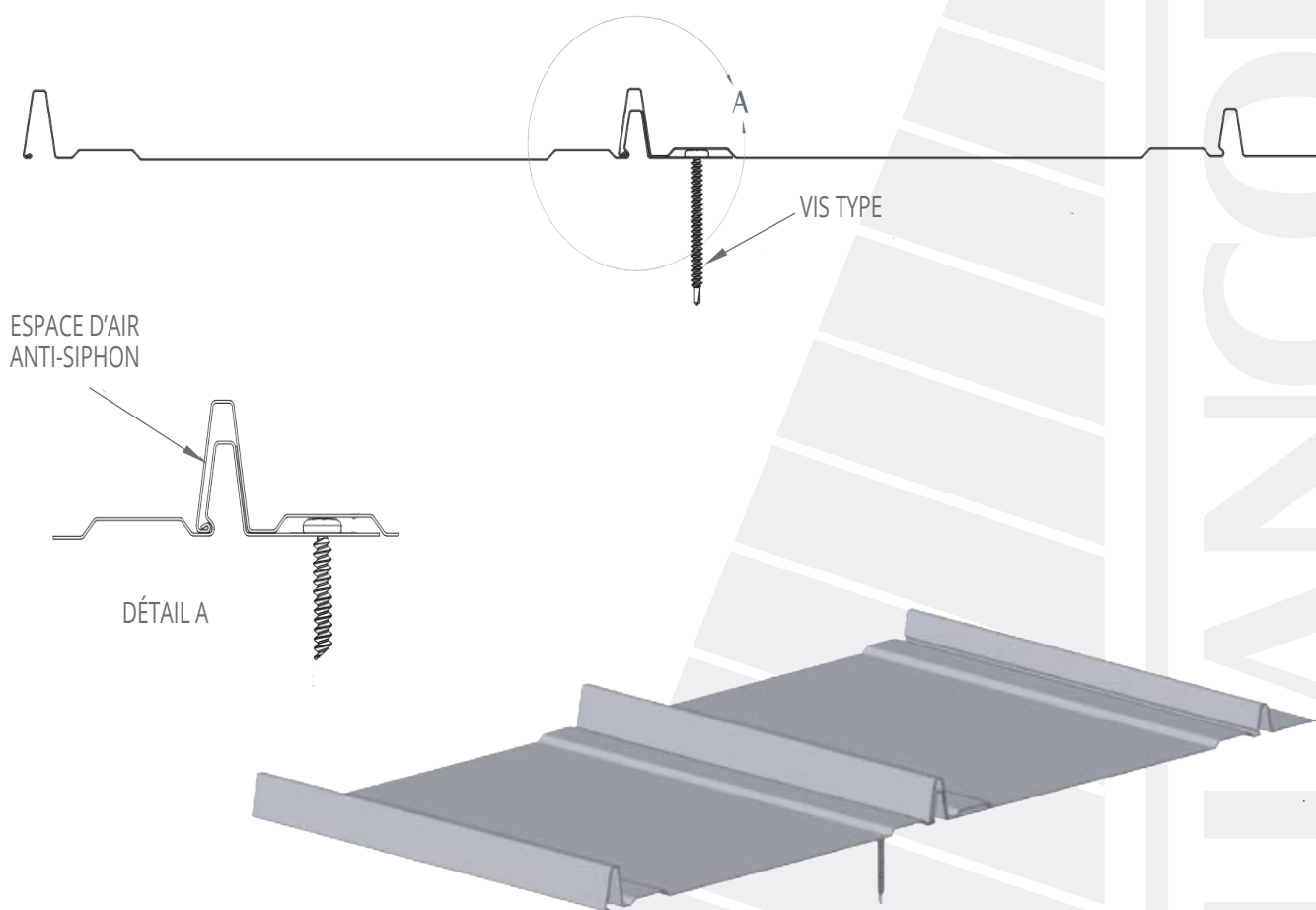

NORMES

Acier galvanisé : ASTM A525, désignation de revêtement Z275 (G90)

Acier Galvalume^{MD} : ASTM A792 ou A792M, désignation de revêtement AZM150 (AZ50) ou AZ180 (AZ60)

FICHE TECHNIQUE TOITURE ET MUR MÉTALLIQUE



DIMENSIONS

Largeur : Pour pouvoir s'adapter aux exigences et aux conditions de chantier, la largeur des pannes peut varier de 286 mm (11 ¼ po) à 489 mm (19 ¼ po).

Longueur : Pour la longueur, aucune limite n'est imposée, car les pannes peuvent être fabriquées sur le chantier à une longueur illimitée.

PENTE

Toiture : Ce système de revêtement peut être installé sur tous les toits possédant une pente minimale de 3 sur 12.

Dans certaines conditions, il est possible de réduire la pente de la toiture jusqu'à 1.0 %. Dans ce cas, le système de toiture à faible pente devra faire l'objet d'une étude préalable par le fabricant avant la fabrication du revêtement.

Le code de construction du Québec autorise les revêtements métalliques profilés pour des pentes faibles, à condition que le revêtement soit installé en conformité avec les recommandations écrites du fabricant.

Mur : Ce système peut être installé au mur, de façon verticale ou horizontale.

INSTALLATION

Le revêtement métallique doit être installé sur un substrat plein, continu et uniforme.

Substrat recommandé par Vaillancourt : contreplaqué épaisseur minimale de 15,5 mm (5/8 po).

Membrane d'étanchéité : une membrane d'étanchéité doit être installée pleine surface sur le substrat avant la mise en place du revêtement métallique.

Membrane recommandée par Vaillancourt : membrane autocollante et autoscellante à base de bitume modifié avec des polymères SBS d'une épaisseur de 1 mm (40 mils).

COULEUR

Le revêtement est offert selon le nuancier des couleurs standards disponibles de la série Perspectra Plus^{MD} (Arcelor Mittal Dofasco). Les couleurs non standards ainsi que celles de la série CoolR Environmentally Smart Colors et de la série métallisée sont assujetties à des quantités minimales et à des délais de livraison.

AVANTAGES

Système sans joint, sans vis apparente, sans perforation, sans attache apparente.

GARANTIE

Installation : 10 ans (lorsqu'installé selon les spécifications du devis et la surveillance du chantier par Vaillancourt).

Matériaux : 40 ans.



FICHE TECHNIQUE TOITURE ET MUR MÉTALLIQUE



OPTION FORME COURBÉE

DESCRIPTION

Système de revêtement métallique courbé sans joint pour toiture et mur. Offert sous forme concave ou convexe, jumelée ou en coupole, la toiture courbée épouse parfaitement les formes de n'importe quelle structure. Fabriquées avec notre profileuse au chantier, les pannes arquées et profilées donnent un effet spectaculaire.

APPLICATION

La position des fixations et les types de moulures appropriés seront déterminés et proposés selon les exigences de chaque projet. Support technique au chantier obligatoire.

CARACTÉRISTIQUES

Panne concave ou convexe ajustable à toute partie d'arc de cercle, ayant un rayon supérieur spécifique pour chaque forme :

Concave :

Rayon supérieur à 1950 mm de (6 pi 3 po.) tel qu'illustré ci-dessous.

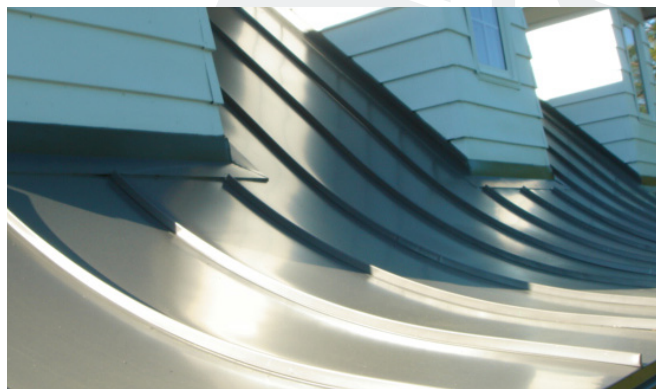
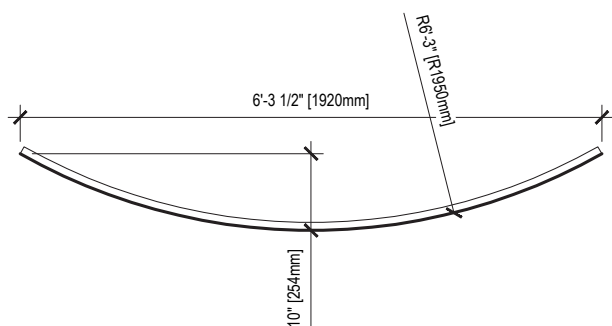

Convexe :

Rayon supérieur à 1750 mm de (5 pi 9 po.) tel qu'illustré ci-dessous.

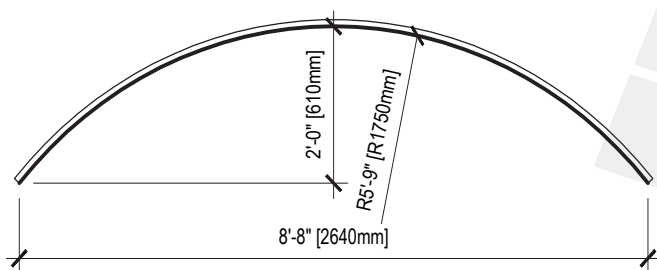

FERMETURE DES AGRAFES INTÉGRÉES

Méthode typique de fermeture des agrafes intégrées pour le bas des pannes métalliques.

Suivre les étapes suivantes :

